



ELEKTRONISKIE KRĒSLU SVARI MOD. DE20 (WU150)



Pirms instrumenta lietošanas uzmanīgi izlasiet šo rokasgrāmatu

INDEKSS

1. VISPĀRĪGIE NOTEIKUMI.....	2	
2. DROŠĪBA.....	3	
3. INDIKATORS.....	7	
4. LIETOJAMĪBA.....	8	
5. LIETOŠANAS INSTRUKCIJA.....	8	
6. PRINTERA FUNKCIJAS.....	13	
7. IESTATĪŠANA		14
8. KĻŪDU ZIŅOJUMI.....	15	
9. APKOPE UN PALĪDZĪBA.....	16	
10. ATKRĪJU IZMETĪŠANA UN IZMETĪŠANA.....	16	
11. GARANTĪJA		17
12. TEHNISKĀ SPECIFIKĀCIJA.....	17	
13. UZSTĀDĪŠANA.....	18	
14. ATBILSTĪBA		21
15. IDENTIFIKĀCIJAS UZLĪMES.....	21	

Izvēloties profesionālos elektroniskos personīgos svarus WUNDER, jūs esat iegādājies augstas precizitātes ierīci.

Vairāk nekā 40 gadus WUNDER ir izmantojis savu pieredzi veselības aprūpes jomā. Šis instruments atbilst spēkā esošajiem valsts standartiem slimnīcām, ambulatorajām klīnikām un aprūpes iestādēm ar stacionāru aprūpi, I medicīniskās klases ar mērīšanas funkciju, un tas ir kalibrēts atbilstoši III precizitātes klasei.

Instruments ir aprīkots ar divkāršu LCD elektronisko termināli ar trīskāršu rādījumu, lai vienlaikus parādītu svaru, augumu un KMI.

1. VISPĀRĪGIE NOTEIKUMI

















Pirms instrumenta lietošanas rūpīgi izlasiet šo rokasgrāmatu, jo tā piegādā svarīgas norādes par EKSPLUATĀCIJAS DROŠĪBU UN APKOPI.

WUNDER patur tiesības modificēt atēlus šajā rokasgrāmatā tikai tad, ja tās ir tikai estētiskas izmaiņas un neietekmē instrumenta drošību un veiktspēju, nekavējoties nepaziņojot par atjauninājumiem.

Konvencijas:

Šajā rokasgrāmatā ir izmantoti šādi simboli:

 0425	MEDICĪNISKĀ IERĪCE, KAS ATBILST REGULAI (ES) 2017/745		
 0474 M	INSTRUMENTS, KAS PIEMĒROTS LIETOŠANAI LIETOŠANAI LĪDZEKLIS, SASKAŅĀ AR DIREKTĪVU 2014/31/ES UN EIROPAS STANDARTS EN45501		
	MD MEDICĪNISKĀ IERĪCE		
	UDI UNIKĀLAIS IERĪCES IDENTIFIKATORS		
	INSTRUMENTS ATBILST NAWI METRISKAJAI DIREKTĪVAI PRECIZITĀTES III KLAŠE 90/384 - 2014/31/ES UN ES STANDARTS EN45501		
	UZMANĪBU! NOSTĀDĪTS PIRMS PROCEDŪRU NOTEIKŠANAS. NEPIEKRĪTOŠA NOTEIKUMU VAR KAITĒT OPERATORAM VAI PACIENTAM VAI BOJĀT PRODUKTU		
	ATKRIJUMU APGLABĀŠANA SASKAŅĀ AR DIREKTĪVU 2012/19/ES		
	PIEGĀDĀTĀS B TIPA DAĻĀS		AKUMULATORA JAUDAS
	SVARA FUNKCIONALITĀTES NORĀDĪJUMS ĀOB STABILĀ SVARA NORĀDĪJUMS		
	IESPĒJAMIE TRAUČĒJUMI TUvumā INSTRUMENTS		DUĀLĀ IZOLĀCIJA (II KLAŠE)
	PIRMS INSTRUMENTA LIETOŠANAS RŪPĪGI IZLASIET ŠO INSTRUKCIJU		
	RAŽOTĀJS: WUNDER SA.BI. SRL – VIA VECCHIA PER MONZA, 20 – TREZZO S/ADDA (MI), ITĀLIJA		

2. DROŠĪBA



UZMANĪBU!

Operatoriem rūpīgi jāizlasa šī rokasgrāmata, jāievēro tajā sniegtie norādījumi un jāiepazīstas ar pareizām instrumenta lietošanas un apkopes procedūrām.

Ražotājs neuzņemas nekādu atbildību par jebkādiem tiešiem vai netiešiem zaudējumiem, tostarp peļņas zaudējumiem vai citiem komerciāliem zaudējumiem, kas radušies produkta nepareizas lietošanas un šajā rokasgrāmatā sniegto norādījumu neievērošanas rezultātā.

Informāciju par apkopi un servisu skatiet sadaļā Apkope un serviss.

• Saglabājiet šo rokasgrāmatu konsultācijām un kā palīgīdzekli personāla apmācībā •

Nepārslodziet instrumentu, pārsniedzot tā maksimālo slodzi

- Nepielietojiet slodzi pēkšņi.
- Nespiediet taustiņus ar asiem vai smailiem priekšmetiem
- Nemēģiniet atvērt instrumentu.
- Nenovietojiet instrumenta plombas.
- Neizraisiet akumulatora spaiļu īssavienojumu
- Izmantojiet tikai Wunder nodrošināto barošanas bloku. Pirms lietošanas pārliedzieties, vai vietējais elektrotīkla spriegums ir atbilstošs. Saderīgs ar adaptera spriegumu, kas norādīts uz identifikācijas plāksnītes
- Regulāri pārbaudiet instrumenta strāvas vada integritāti un pārliedzieties, ka tas nesaskaras ar karstas ierīces
- Pārliedzieties, ka strāvas vads nerada šķēršļus
- Pirms instrumenta tīrīšanas atvienojiet to no strāvas
- Neievietojiet instrumentu ūdenī vai citos šķidrums

Jums ir jāziņo par jebkuru nopietnu incidentu, kas noticis saistībā ar mūsu piegādāto medicīnisko ierīci, ražotājam un kompetentajai iestādei tajā dalībvalstī, kurā atrodaties.

2.1 PAREDZĒTAIS LIETOŠANAS MĒRKIS

Šī ierīce ir paredzēta lietošanai, lai kontrolētu pacienta svaru, kuram ir grūti noturēties vertikālā stāvoklī vispārīgiem diagnostikas mērķiem.

Lietošanas vide: slimnīcas un specializētas medicīnas klīnikas. Uztādīšanas telpai jābūt aprīkotai ar elektrotīklu, kas atbilst spēkā esošajiem noteikumiem. Ierīci ieteicams lietot vidē, kas nav pakļauta magnētiskajiem traucējumiem.

Personāls, kas paredzēts produkta lietošanai: specializēti operatori un ārsti, kuri pārzina visas drošības procedūras pareizai lietošanai.

Kontrole un atbildība: medicīniskā ierīce jālieto kvalificēta ārsta vai kvalificēta apkopes personāla uzraudzībā, un periodiskām pārbaudēm jābūt veiktām, ievērojot visus drošības pasākumus.

Lietošanas ierobežojumi: šo medicīnisko ierīci drīkst lietot tikai tā, kā aprakstīts šajā rokasgrāmatā.

Produkta kalpošanas laiks: 7 gadi

2.2 RAŽOTĀJA ROKASGRĀMATA UN DEKLARĀCIJA – ELEKTROMAGNĒTISKĀ TRAUČĒJUMU NOTURĪBA

Elektroniskie svāri ir paredzēti darbībai tālāk norādītajā elektromagnētiskajā vidē.
Klientam un lietotājam jānodrošina, ka tas tiek izmantots šādā vidē.

Ražotāja rokasgrāmata un paziņojums – elektromagnētiskā emisija		
Emisijas tests	Atbilstība IEC 60601 Elektromagnētiskās vides vadlīnijas	
RF emisija CISPR11	1. grupa	Svāri izmanto radiofrekvenču (RF) enerģiju tikai savām iekšējām funkcijām. Tāpēc radiofrekvenču (RF) emisijas ir ļoti zemas un, visticamāk, neradīs traucējumus tuvumā esošajām elektroniskajām iekārtām.
RF emisija CISPR11	B klase	Produkti ir piemēroti lietošanai visās iestādēs, tostarp dzīvojamās ēkās un tādās, kas ir tieši pieslēgtas publiskajam zemsprieguma elektroapgādes tīklam, kas apgādā dzīvojamās ēkas.
Harmoniskā emisija IEC 61000-3-2 A klase		
Sprīguma svārstības/mirgošanas emisijas IEC 61000-3-3	Atbilstošs	

Vadlīnijas un ražotāja deklarācija – elektromagnētiskā imunitāte		
Imunitātes tests	Atbilstības līmenis standartam IEC 60601	Elektromagnētiskās vides vadlīnijas
Elektrostatiskās izlādes (ESD) IEC 61000-4-2	± 8 kV kontakts ± 2 kV, ± 4 kV, ± 8 kV, ± 15 kV gaiss	Grīdām jābūt izgatavotām no koka, betona vai keramikas. Ja grīdas ir pārklātas ar sintētisku materiālu, relatīvajam mitrumam jābūt vismaz 30%.
Elektriskās ātrās pārejas/uzliesmojumi IEC 61000-4-4	± 2kV barošanas līnijām ± 1kV ieejas/izejas līnijām	Barošanas avotam jābūt tādām, kādu parasti izmanto komerciālā vai slimnīcu vidē.
Pārspriegums IEC 61000-4-5	± 1 kV līnija(-s) pret līniju(-ām) ± 2 kV līnija(-s) uz zemi	Barošanas avotam jābūt tādām, kādu parasti izmanto komerciālā vai slimnīcu vidē.
Sprīguma kritumi, īslaicīgi pārtraukumi un sprīguma svārstības barošanas avota ieejas līnijās IEC 61000-4-11	0% UT 0,5 ciklam 0% UT 1 ciklam 70 % UT (30 % UT kritums) 25 s 0% UT 5 sekundes Piezīme: UT ir maiņstrāvas galvenais sprīgums pirms testa līmeņa piemērošanas	Barošanas avotam jābūt tādām, kādu parasti izmanto komerciālā vai slimnīcu vidē. Ja lietotājam ir nepieciešama nepārtraukta darbība, ieteicams produktu darbināt no nepārtrauktās barošanas avota vai akumulatora.
Jaudas frekvence (50, 60 Hz) Magnētiskais lauks IEC 61000-4-8	30 A/m	Produkta jaudas frekvences magnētiskajiem laukiem jābūt tipiskas atrašanās vietas līmenī tipiskā komerciālā vai slimnīcas vidē.

Ražotāja rokasgrāmata un deklarācija — elektromagnētiskā emisija		
Imunitātes tests	IEC 60601 atbilstības līmenis	Elektromagnētiskā vide — vadlīnijas
Vadīts RF IEC 61000-4-6	3 Vrms no 150 kHz līdz 80 MHz (ierīcēm, kas nav paredzētas dzīvības uzturēšanai)	Pārnēsājamās un mobilās radiofrekvenču (RF) sakaru iekārtas nedrīkst lietot tuvāk jebkurai produkta daļai, ieskaitot kabelus, par ieteicamo attālumu, kas aprēķināts, izmantojot raidītāja frekvencei piemērojamo vienādojumu.
Izstarotā RF IEC 61000-4-3	3 V/m 80 MHz līdz 2,7 GHz (ierīcēm, kas nav glābšanas aprīkojums)	Ieteicamais atdalīšanas attālums $d = 1,2 \sqrt{P}$ $d = 1,2 \sqrt{P}$ P no 80 MHz līdz 800 MHz $d = 2,3 \sqrt{P}$ P no 800 MHz līdz 2,5 GHz P ir raidītāja maksimālā izejas jauda vatos (W) saskaņā ar raidītāja ražotāja datiem, un d ir ieteicamais atdalīšanas attālums metros (m). Stacionāro RF raidītāju lauka stiprumam, kas noteikts elektromagnētiskās vietas apsekojumā1, jābūt mazākam par atbilstības līmeni katrā frekvenču diapazonā2. Traucējumi var rasties tādu iekārtu tuvumā, kas apzīmētas ar šādu simbolu: 
<p>1 No 80 MHz līdz 800 MHz tiek piemērots augstākais frekvenču diapazons.</p> <p>2 Šīs vadlīnijas var nebūt piemērojamas visās situācijās. Elektromagnētisko izplatīšanos ietekmē absorbcija un atstarošānās no konstrukcijām, objektiem un cilvēkiem.</p> <p>a) Stacionāro raidītāju, piemēram, radio, mobilo un bezvadu tālrunu bāzes staciju, sauszemes radio, amatieru radio, AM un FM radio raidītāju un TV raidītāju, lauka intensitāti teorētiski nevar precīzi paredzēt. Lai noteiktu elektromagnētisko vidi fiksēto RF raidītāju dēļ, jāņem vērā objekta elektromagnētiskais apsekojums. Ja lauka stiprums, kas izmērīts vietā, kur lietojat instrumentu, pārsniedz iepriekš minēto atbilstības līmeni, ierīce ir jānovēro, lai pārliecinātos par normālu darbību. Ja pamanāt nepastāvīgu darbību, var tikt veikti papildu pasākumi, piemēram, mainīt ierīces orientāciju vai pārvietot to.</p> <p>b) Lauka stiprumam frekvenču diapazonā no 150 kHz līdz 80 MHz jābūt mazākam par 3 V/m.</p>		

Ieteicamais attālums starp svariem un mobilo radiofrekvenču sakaru iekārtu			
<p>Svari ir paredzēti lietošanai elektromagnētiskā vidē, kurā tiek kontrolēti izstarotie radiofrekvenču (RF) traucējumi. Produkta klients vai lietotājs var palīdzēt novērst elektromagnētiskos traucējumus, ievērojot minimālo attālumu starp pārnēsājamām un mobilām radiofrekvenču (RF) sakaru iekārtām (raidītājiem) un produktu, kā ieteikts tālāk, atbilstoši sakaru iekārtu maksimālajai izejas jaudai.</p>			
Raidītāja izejas jauda (W)	Atšķirības attālums atkarībā no raidītāja frekvences (m)		
	150 MHz–80 MHz d=1,2 P 80 MHz līdz 800 MHz d=1,2 P 800 MHz līdz 2,5 GHz d=2,3 P		
0,01	0,12	0,12	0,23
0,1	0,38	0,38	0,73
1	1,2	1,2	2,3
10	3,8	3,8	7,3
100	12	12	23
<p>Raidītājiem, kuru maksimālā nominālā izejas jauda nav norādīta iepriekš, ieteicamo atdalīšanas attālumu d metros (m) var aprēķināt, izmantojot raidītāja frekvencei piemērojamo vienādojumu, kur P ir raidītāja maksimālā nominālā izejas jauda vatos (W) saskaņā ar raidītāja ražotāja datiem.</p>			

3. INDIKATORS



1. Strāvas indikatora gaismas diode
2. Galvenais LCD displejs: Svars
3. Otrais LCD displejs: Augums / ĶMI
4. Funkciju taustiņi
5. Burtciparu tastatūra

FUNKCIJU TAUSTIŅI

ATSĒGA	ATSĒGAS NOSAUKUMS	APRAKSTS
	[IESLĒGTS/IZSLĒGTS]	Ieslēgšanas/izslēgšanas taustiņš. Tas izslēdz svarus, ja to nospiež 3 sekundes.
	[NULLES]	Indikācijas atiestatīšana ($\pm 2\%$ robežās no kapacitātes)
	[TURĒT]	Attēlotā svara bloķēšana / stabilas svara vērtības noteikšana.
	[ĶMI]	Nosakiet ķermeņa masas indeksu (ĶMI)
	[TARA]	Nevēlama svara tara.
	[ATCELT]	Lai dzēstu nepareizu ierakstu ciparu ievadīšanas laikā.
	[ENTER]	Lai apstiprinātu funkcijas
	[DRUKĀT]	Drukāt/sūtīt datus
	[VIENĪBA MĒRĪJUMS]	Ļauj izmantot dažādas mērvienības
	[PRE-TARA]	Ļauj aprēķināt taras svaru, t. i., pacienta apģērba svaru, manuāli iestatot atņemamo vērtību.
0-9	[0] ... [9]	Ciparu taustiņi

DISPLEJA FUNKCIJAS

Svars ir stabils: norāda, ka svars ir stabils.

Negatīvs svars: Norāda svaru zem nulles.

Nulle: Norāda nulles svaru.

Izlādējies akumulators: Norāda nepieciešamību uzlādēt vai nomainiet akumulatoru.

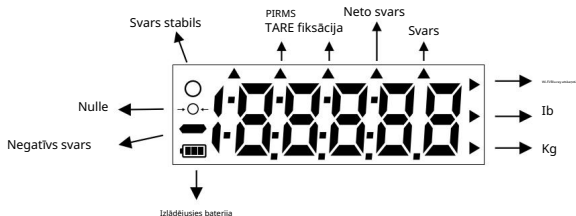

4. LIETOJAMĪBA

- Pārlicinieties, ka instruments ir novietots uz līdzenas un stabilas virsmas, prom no siltuma avotiem, vidē, kas ir brīva no pārmērīgu vibrāciju un gaisa plūsmu dēļ.
- Nolīmeņojiet instrumentu, lai nodrošinātu pareizu mērījumu.
- Pievienojiet instrumentus kontaktlīdzdai, izmantojot komplektā iekļauto ārējo adapteri.
- Ieslēdziet svarus ar pogu un pārlicinieties (1) svara displejā ir redzams 0,0 kg.
- Novietojiet pacientu uz svaru kāju balsta, pārlicinoties, ka viņa/viņas pozīcija ir stabila.
- Nobremzējiet riteņus modeļiem RW 02, RW 2.0, RW 3.0, RL, DE5, DE 20 un RW-XL.
- Modeļiem ar margām svēršanas laikā noņemiet operatora rokas no balstiem, lai novērstu svara izmaiņas.

5. LIETOŠANAS INSTRUKCIJA

5.1 LAIKA IESTATĪŠANA

Lai piekļūtu (HOLD) IESTATĪJUMA programmēšanai, turiet taustiņu nospiestu 3 sekundes, sākot ar mirgojošo ciparu augšējā rindā un izmantojot ciparu tastatūru, lai ievadītu pareizos datus.

Piemērs: 2021. gada 24. maija plkst. 8:00 programma

2021. gadā	<p>GADA IESTATĪJUMS:</p> <p>Izmantojiet ciparu taustiņus, lai ievadītu pareizo vērtību, un, kad tā ir (HOLD BLOCCO) lai piekļūtu nākamajam pareizi iestatīta, nospiediet .</p>		
05.24	<p>DATUMA IESTATĪJUMS (mēnesis.diena):</p> <p>Izmantojiet ciparu taustiņus, lai ievadītu pareizo vērtību, un, kad tā ir (HOLD BLOCCO) lai piekļūtu nākamajam pareizi iestatīta, nospiediet .</p>		
08:00	<p>LAIKA IESTATĪJUMS (stundas.minūtes):</p> <p>Izmantojiet ciparu taustiņus, lai ievadītu pareizo vērtību, un, kad tā ir (HOLD BLOCCO) lai piekļūtu nākamajam pareizi iestatīta, nospiediet .</p>		
2021. g.	24.05.	08:00	
Attēlojuma formāts GGGG MM.DD HH:SS			

5.2 SĀRMAIŅU BATERIJAS NOMAINIET AR UZLĀDĒJAMU BATERIJU KOMPLEKTU (PAPILDUS)

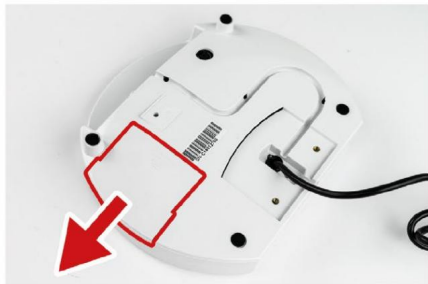

1. Atveriet bateriju nodalījumu, kas atrodas uz indikatora aizmugurējā puse

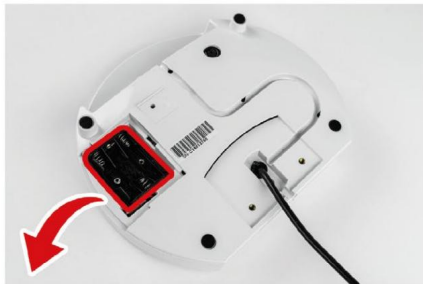

2. Uzmanīgi izņemiet sārma bateriju konteineru.

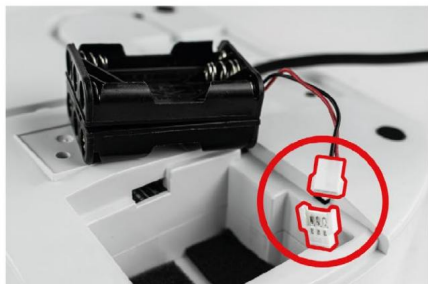

3. Atvienojiet attēlā redzamo savienotāju.

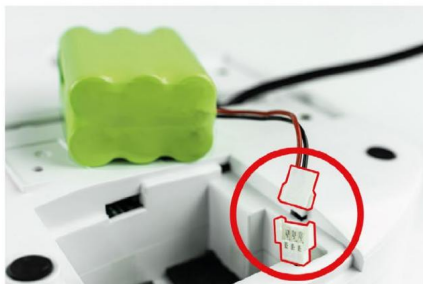

4. Pievienojiet akumulatoru bloku, kā parādīts attēlā.



5. Ievietojiet akumulatoru bloku ar tehnisko tekstu vērstu uz augšu un savienotāja kabeli pa kreisi. Vispirms ievietojiet akumulatoru un pēc tam uzmanīgi ievietojiet kabeli apakšējā iecirtumā.



6. Aizveriet bateriju nodalījumu

5.3 SĀRMAINU BATERIJU NOMAĪŅA

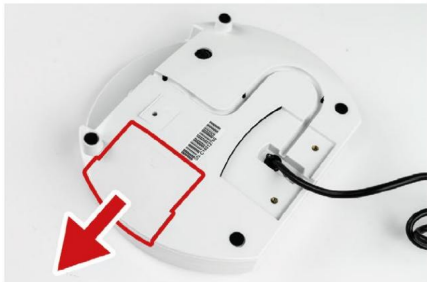

1. Atveriet bateriju nodalījumu, kas atrodas uz indikatora aizmugurējā puse



2. Uzmanīgi izņemiet sārma bateriju konteineru.



3. Izņemiet izlādētās baterijas



4. Ievietojiet jaunās sārma baterijas



5. Vispirms ievietojiet bateriju nodalījumu un pēc tam uzmanīgi ievietojiet vadu apakšējā iecirtumā.



6. Aizveriet bateriju nodalījumu

5.4 UZLĀDES UN PIEVIENOŠANAS INSTRUKCIJA

Ja  Ja LCD ekrānā tiek parādīts ziņojums, lūdzu, uzlādējiet svarus, izmantojot adapteri.

Pievienojiet adapteri indikatora aizmugurē.

Akumulators jāuzlādē vismaz reizi 3 mēnešos neatkarīgi no tā, vai tas tiek lietots vai nē. Pēc ilgstošas uzglabāšanas, piemēram, ilgāk par 3 mēnešiem, akumulatoram jāveic pilns cikls (uzlāde/izlāde), lai tas atjaunotu pilnu jaudu.

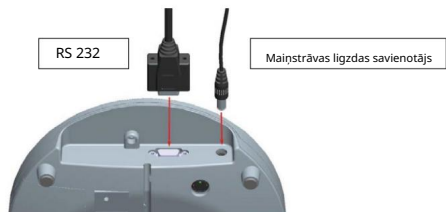

Piezīme: jaunas baterijas tiek piegādātas daļēji uzlādētas. Pirms lietošanas tās ir pilnībā jāuzlādē. Ilgstošas nelietošanas gadījumā ik pēc 3 mēnešiem jāveic pilnīga izlādes un uzlādes cikls.



UZMANĪBU!

Lai pareizi uzlādētu akumulatoru, pievienojiet instrumentu strāvas kontaktligzdai vismaz uz 8 stundām

5.5 Svēršana

Ieslēdziet svarus, izmantojot  taustiņu. Tiek veikta diagnostikas svaru pašpārbaude un tiek parādīta programmatūras versija. displejā redzamo. Svēršanas laikā novietojiet pacientu uz krēsla tā, lai kājas atrastos uz kāju balsta.

Ekrānā parādās svars „0,00 kg”, tagad svāri ir gatavi svēršanai.

Piezīme: Ja, ieslēdzot ierīci, displejs nerāda 0,0 kg, lūdzu, nospiediet

izmantojot jebkurā laikā, lai nullētu svarus. Ieslēdziet svarus, nospiežot

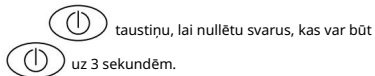

5.6 TURĒŠANAS FUNKCIJA

Svāriem ir integrēta svara saglabāšanas funkcija, lai noteiktu vidējo svaru. Tie ļauj precīzi nosvērt cilvēkus, pat ja viņi neatrodas uz svaru platformas.

• Ieslēdziet svarus, izmantojot taustiņu  Tiek veikta diagnostikas pašpārbaude, un pēc tam ekrānā parādīsies “0,0 kg” ar “stabilis” un “nulles zīmi”.

• Pārvietojiet priekšmetu/personu uz svaru platformas.

• Nospiediet  vienreiz. Ekrānā parādīsies uzraksts “HOLD” ar mirgojošu trīsstūri, un pēc dažām sekundēm ekrānā parādīsies svārstīgā svara vidējais rādītājs, kas tiks fiksēts displejā.

• Lai atbrīvotu displejā fiksēto svaru, vienkārši nospiediet

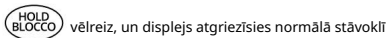

• Funkciju “HOLD” var aktivizēt pirms vai pēc svara uzlikšanas uz pakāpiena platformas. Taču svēršanas gadījumā

nestabilai personai ieteicams nospiegt

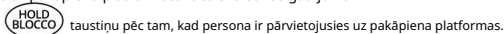

5.7 FUNKCIJA kg-mārciņas

Šī funkcija ļauj pārslēgties starp svara mērīšanu kilogramos un mārciņās.





5.8 MĀTES/BĒRNA FUNKCIJA

Funkcija “Māte un bērns” vienā solī, pateicoties īpašajai funkcijai.







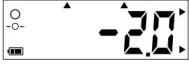

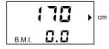
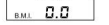

Pēc svara ieslēgšanas uzskāpiet uz tiem un nospiediet pogu  .

svāriem, paņemiet mazuli un uzskāpiet atpakaļ; pēc tam tiks parādīts mazuļa svārs.

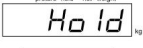
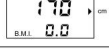
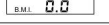
5.9 PRETARA FUNKCIJA

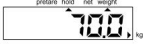
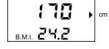
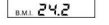
Lai aprēķinātu apģērba taras svaru, nospiediet taustiņu un izmantojiet taustiņu "0", lai ievadītu svaru. Apstiprināt ar 		
Izmantojiet ciparu tastatūru, lai ievadītu svaru (piemēram, 2 kg). Apstiprināt ar 		
Atņemtais svars tiek parādīts šajā displeja lapā. Tagad pacientu var nosvērt.		

5.10 ĶMI FUNKCIJA

Ilgli nospiežot,  svēršanas režīmā. Otrais displejs rāda pēdējo iestatīto vērtību. augstums, kreisajam ciparam mirgojot.		  
Izmantojiet ciparu tastatūru, lai ievadītu augstumu (piemēram, 170 cm). Apstiprināt ar 		  
Prese  lai fiksētu vērtību. Uzķāpiet uz svēršanas platformas, kad displejā parādās uzraksts "HOLD" (HOLD), un nosverieties. Svāri rāda svaru, augumu un ĶMI indeksu.		  
Prese  vēlreiz, lai atbrīvotu iegaumēto svaru un atgrieztos normālā stāvoklī darbības režīms.		 

5.11 ĶERMEŅA MASAS INDEKSA (IMC) NOZĪME

Ķermeņa masas indekss (ĶMI, kg/m²) jeb Kvētlē indekss, ko aprēķina, dalot svaru, izteiktu kg, ar auguma kvadrātu, kas izteikts metros, ir svara indekss, ko visbiežāk izmanto pieaugušajiem (Pasaules Veselības organizācija, 1995; Pasaules Veselības organizācija, 1998) kā "pareiza" svara izpausmi atbilstoši augumam.

Jāaprēķina šādi: SVARS (kg) / AUGUMS (m)²

Atsauces vērtības (vīriešiem un sievietēm)		
Klīniskais stāvoklis	IMC (kg/m ²)	
Smaga nepietiekama uztura	<16	Nepietiekams svārs
Mērens nepietiekams uzturs	16.–16.9.	
Viegls nepietiekams uzturs	17.–18.4.	
Normāls svārs	18,5–24,9	Normāls svārs
Liekais svārs	25–29,9	Liekais svārs
1. pakāpes aptaukošanās (viegla)	30–34,9	Aptaukošanās
2 nd pakāpes aptaukošanās (mērena)	35–39,9	
Trešās pakāpes aptaukošanās (smaga vai morbigēna)	40	

5.12 Taras funkcija

Taras funkcija ļauj lietotājam nullēt instrumentu, lai no instrumenta rādījuma dzēstu konteina/apģērba svaru, tādējādi norādot pārbaudāmā produkta/personas patieso svaru. Ieslēdziet svaru, izmantojot  atslēga.

Kad displejā uz pakāpiena  uz ekrāna un svāri divreiz nopikstas, pēc tam novietojiet priekšmetu (drēbes), kas nepieciešams

platformas ir redzams uzkrasts "be tara".

Prese  pēc tam, kad svārs stabilizējas un displejā parādās stabilizācijas zīme. Displejs atgriezies pie

Novietojiet sveramo priekšmetu (neņemot taras priekšmetu). Svēršanas rezultāts ir neto svārs.

Lai dzēstu saglabāto taras vērtību, izņemiet taras priekšmetu no platformas un nospiediet

 **NO II 20.000 VIDĒJAIS IZDRUKAS MATERIĀLS:** taustīnu veirēz.

ITĀLU VALODAS IZDRUKA:

ANĢĻU VALODAS IZDRUKA:

6. PRINTERA FUNKCIJAS

kg

-kg

Svaru var izdrukāt ierakstiem, izmantojot RS232 saskarnes kabeli. Pēc tam

Svēršanai vienkārši nospiediet  atslēga lai izdrukātu rezultātus.

Zemāk norādītais formāts ir rezultātu standarta formāts.

izdrukā un to nevar mainīt.

Drukas formāts (nav rediģējams) ir parādīts labajā pusē.

Vairāk informācijas

info@wunder.it vai

service@wunder.it

BRĪNUMS	
Modello	WU150
Sērijas numurs	C12345678
Dati/Ora	2000. gada 1. janvārī plkst. 12:00
Peso	20,0 kg
Alteca	130,0 cm
Indekss Massa Corporea 11.8	
Sottopeso	<18
Normopeso	18.-24.9.
Sovrappeso	25-29.9
I klases aptaukošanās	30-34.9
II klases aptaukošanās	35-39.9
III klases aptaukošanās	>40

BRĪNUMS	
Modello	WU150
Sērijas numurs	C12345678
Dati/Ora	01.01.2000 12:00
Peso	44,1 mārciņas 20,0 kg
Alteca	4 pēdas 3,2 collas 130,0 cm
Indekss Massa Corporea 11.8 KMI (ķermeņa masas indekss)	11.8
Neto svars	<18,18
Norm svars	18-24.9 lb.
Pārslāpētais svars	25-29.9 lb.
I klases aptaukošanās	30-34.9
II klases aptaukošanās	35-39.9
III klases aptaukošanās	>40

RS232 saskarnes parametri (nav rediģējami):

Pārraides ātrums: 9600 bps

Paritātes pārbaude: Nav

Datu garums: 8 biti

Stop bits: 1 bits

Rokasspiediens: RTS / CTS

Datu kods: ASCII

Savienotājs RS232



Seriālais RS232

Savienošana ar datoru

Palaidiet Hyper Terminal programmu, noklikšķinot uz

Sākuma izvēlne Programmas Piederumi Saziņa Hipertermiālis.

Jauna savienojuma apraksts

Piešķiriet jaunajam savienojumam nosaukumu un pēc tam noklikšķiniet uz Labi.

Izvēlieties savu COM portu

Noklikšķiniet uz Savienot, lai atlasītu savu COM portu. Parasti ir tikai viena atlasmes opcija. Pēc tam noklikšķiniet uz Labi.

Porta iestatījumi

Noklikšķiniet uz Biti sekundē, lai iestatītu ātrumu uz 9600, datu bitus uz 8, paritāti uz nav, stopbitus uz 1 un plūsmas kontroli uz aparāturu. Pēc tam noklikšķiniet uz Labi, lai pabeigtu iestatīšanu.

Izvedes dati

Kad nospiežat  Taustiņš datu izvadei no svariem uz datoru vai papildu printeri.

PIN kods	Signāls
2	Teksts
3	RX
5	Zemējums

7. IESTATĪŠANA

Ieslēdziet indikatoru un nospiediet



taustiņu 3 sekundes, displejā parādās uzraksts "SETUP" un pēc tam "A.OFF".

 = pāriet uz nākamo funkciju

Iestatīšanas procedūra:

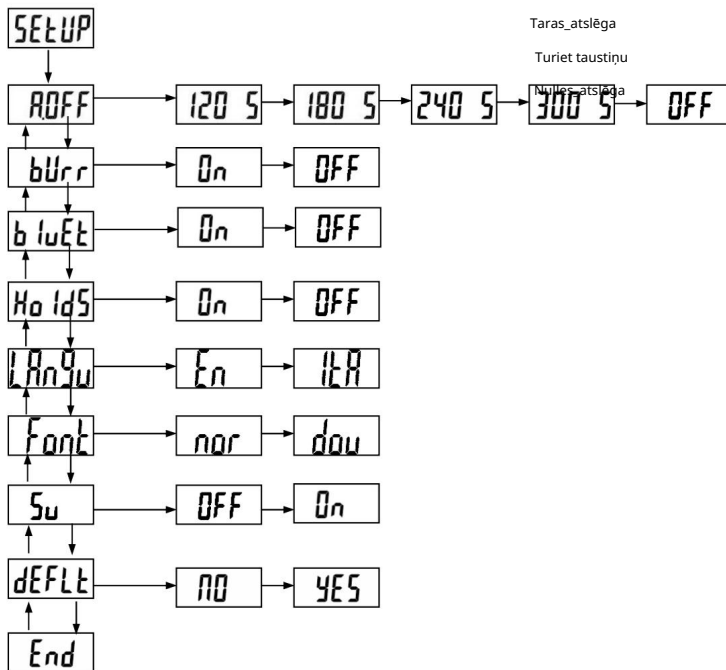
 = ievadiet un rediģējiet parametrusKad displejā parādās uzraksts " End " (Beigas), nospiediet  taustiņu, lai apstiprinātu iestatījumus.

A.OFF : Instrumenta automātiskās izslēgšanās laiks: 120 sekundes, 180 sekundes, 240 sekundes, 300 sekundes, Izslēgts

bUrr : Ieslēgt vai izslēgt pikstienu (skaņas signālu): Ieslēgts/Izslēgts

b iuEt Bluetooth iestatīšana

Ho idS : Iestatīšanas aizturēšana

LAN9u : Drukas valodas iestatīšana

Fonts : Drukas fonta iestatīšana

5u Pašpārbaude

dEFLt Noklusējuma iestatīšana

8. KĻŪDU ZINOJUMI

KĻŪDAS	APRAKSTS	RISINĀJUMS
Lo	Zems akumulatora līmenis: akumulatora spriegums ir pārāk zems darbībai	Lūdzu, nomainiet akumulatoru ar jaunu vai pievienojiet adapteri.
Kļūda	Pārslodze: slodze pārsniedz svaru maksimālo celbspēju	Lūdzu, samaziniet slodzi un mēģiniet vēlreiz.
Kļūda H	Skaitīšanas kļūda (augsta): signāls no slodzes devēja(-iem) ir pārāk augsts.	Kļūdu parasti izraisa nopietns svaru darbības traucējums (slodzes sensors vai elektroinstalācija). Lūdzu, sazinieties ar vietējo tehnisko dienestu.
Kļūda L	Skaitīšanas kļūda (zema): signāls no slodzes devēja(-iem) ir pārāk zems.	Kļūdu parasti izraisa nopietns svaru (slodzes sensora vai elektroinstalācijas) defekts. Lūdzu, sazinieties ar vietējo tehnisko dienestu.
00000	Nulles skaitītājs virs kalibrēšanas nulles diapazona +10%, kad barošana ir ieslēgta	Lūdzu, atkārtoti kalibrējiet svarus.
00000	Nulles skaitītājs zem kalibrēšanas nulles diapazona -10%, kad barošana ir ieslēgta	Lūdzu, atkārtoti kalibrējiet svarus.
Kļūda.P	EEPROM kļūda: norāda uz kļūdu svaru programmatūrā	Kļūdu parasti izraisa nopietns svaru (slodzes sensora vai elektroinstalācijas) defekts. Lūdzu, sazinieties ar vietējo tehnisko dienestu.

9. APKOPE UN PALĪDZĪBA

Lai produkts kalpotu labāk un ilgāk, tam periodiski jāveic rūpīga ģenerāltīrīšana.

Instruments jātīra ar mīkstu drānu, kas samitrināta ar ūdeni vai neitrālu mazgāšanas līdzekli, neizmantojot šķīdinātājus vai abrazīvas vielas. Ja instruments ilgstoši netiek lietots, izņemiet baterijas no spaiļes. Pārvadāšanas laikā pārliedziniet, ka instruments netiek pakļauts triecieniem vai pārmērīgai mehāniskai slodzei. Remonta vai palīdzības gadījumā sazinieties ar izplatītāju vai pilnvarotu servisa centru, rakstot uz service2@wunder.it vai sales@wunder.it

10. ATKRITUMU IZMETĪŠANA UN IZMETĪŠANA

Ja iekārta ilgstoši tiek novietota malā, aizsargājiet tās daļas, kuras varētu tikt bojātas putekļu uzkrāšanās dēļ.

Nodošana metāllūžņos: Ja jūs nolemjat vairs neizmantot šo precī, mēs iesakām to padarīt nelietojamu. Mēs arī iesakām padarīt nekaitīgas tās daļas, kas varētu būt bīstamības avoti.



Atkritumu apglabāšana 2012/19/ES

Šis produkts atbilst Direktīvai 2012/19/ES. Pārsvītrotas atkritumu tvertnes simbols uz ierīces norāda, ka produkts, kas jāapstrādā atsevišķi no sadzīves atkritumiem, pēc tā kalpošanas laika beigām ir jānodod atsevišķā elektrisko un elektronisko ierīču savākšanas punktā vai jāatdod izplatītājam, iegādājoties jaunu līdzvērtīgu ierīci. Lietotājs ir atbildīgs par ierīces nogādāšanu atbilstošā savākšanas punktā pēc tās kalpošanas laika beigām. Pareiza atsevišķa savākšana un ierīces nosūtīšana pārstrādei, apstrādei un videi draudzīgai atkritumu utilizācijai palīdz novērst iespējamu negatīvu ietekmi uz vidi un veselību, kā arī veicina materiāla, no kura produkts ir izgatavots, pārstrādi.

Lai iegūtu sīkāku informāciju par pieejamajām savākšanas sistēmām, sazinieties ar vietējo atkritumu apsaimniekošanas dienestu vai veikalu, kurā produkts tika iegādāts.

Kā patērētājam jums ir likumā noteikts pienākums atgriezt izlietotas vai nedarbojošas baterijas. Vecās baterijas varat nodot publiskās savākšanas vietās savā pilsētā vai pie jebkura bateriju tirgotāja, kurš šim nolūkam ir izveidojis īpašus savākšanas punktus. Pat utilizējot elektriskās un elektroniskās ierīces, tās ir jāizvāc un jānodod īpašos atkritumu savākšanas punktus.

PIEZĪME. Šie simboli norāda uz kaitīgu vielu klātbūtni.

Pb Pb = satur svīnu	Cd Cd = satur kadmiju	Hg Hg = satur dzīvsudrabu
---------------------	-----------------------	---------------------------



UZMANĪBU!

Neizmetiet elektriskās detaļas un izlietotās baterijas sadzīves atkritumos.

Nododiet baterijas tuvākajā savākšanas centrā.

11. GARANTĪJA

Šis sertifikāts jāglabā līdz garantijas termiņa beigām.

Tas jāuzrāda kopā ar rēķinu, nodokļu čeku vai piegādes pavadzīmi, kurā norādīts izplatītāja nosaukums un iegādes datums, ikreiz, kad nepieciešama tehniska iekārtas pārbaude. Pretējā gadījumā lietotājs zaudēs visas garantijas tiesības.

Garantija stājas spēkā no iegādes datuma un ir derīga visā pašreizējā katalogā/cenrādī paredzētajā periodā.

Ar garantiju mēs domājam ierīces detaļu bezmaksas nomainīšanu vai remontu, kuras pēc ražotāja ieskatiem tiek uzskatītas par bojātām jau no paša sākuma; tāpēc Wunder ir tiesības salabot vai nomainīt precī.

Garantija neattiecas uz:

- piegādes defekti, bojājumi, kas radušies kritienu, neuzmanības vai neatļautas iekārtas izmantošanas rezultātā.
- bojājumi, kas radušies ierīces lietošanas nespējas un nepareizas lietošanas dēļ.
- bojājumi, ko izraisījuši nepietiekama vai neatbilstoša elektrosistēma vai izmaiņas, kas radušās vides, klimatisko vai cita veida apstākļu ietekmē.
- bojājumi, kas radušies nepareizas ierīces uzstādīšanas un remonta rezultātā, ko veikusi neautorizēta persona.
- Intervences mājās ērtības kontrolei vai iespējamo defektu novēršanai.
- Regulāra apkope un tas, ko var uzskatīt par normālu nolietojumu lietošanas laikā.
- palīgmateriāli, piemēram: barošanas bloki, baterijas, tastatūras, plāksnes, riteni, galviņas, rullīti, slodzes sensori, kas ir bojāti triecienu dēļ vai pārslodzes.

Apkalpošanu var atteikt arī tad, ja ierīce ir jebkādā veidā mainīta vai pārveidota.

Ja remonts tiek veikts mājās, klientam ir jāmaksā fiksēta maksa; tomēr, ja ierīce tiek remontēta pilnvarotā Wunder servisa centrā, izdevumus un ar to saistīto ceļa risku sedz lietotājs.

Wunder neuzņemas atbildību par jebkāda veida tiešiem vai netiešiem zaudējumiem, kas radušies personām, dzīvniekiem vai priekšmetiem, ja tie radušies šajā rokasgrāmatā norādīto norādījumu neievērošanas vai nepareizas lietošanas rezultātā.

Jebkuru strīdu gadījumā jurisdikcija ir Bergamo tiesai.

12. TEHNISKĀ SPECIFIKĀCIJA

Modelis	DE20	DE20
Kods	00091D	00091DA
Ietilpība	150 kg	250 kg
Nodaļa	50 g	50/100 g
Ražotājs	Wunder Sa.bi. srl — Trezzo S/Adda, Milāna — Itālija	
OIML apstiprinājums	III klase	
Svēršanas vienība	kg	
Reklāmas displejs	Dubults LCD: 1 LCD 20 mm svars ar 5 aktīviem cipariem 2 LCD ekrānu augstums/KMI 12 mm	
Barošanas avots	12 V barošanas avots 6 x AAA sārma baterijas (pēc izvēles) Uzlādējamu bateriju komplekts (pēc izvēles)  Izmantojiet tikai stabilizētu adapteri no Wunder	
Darbības temperatūra	5°C / 35°C	

13. UZSTĀDĪŠANA

NOSKATIES ASAMBLEJAS VIDEO

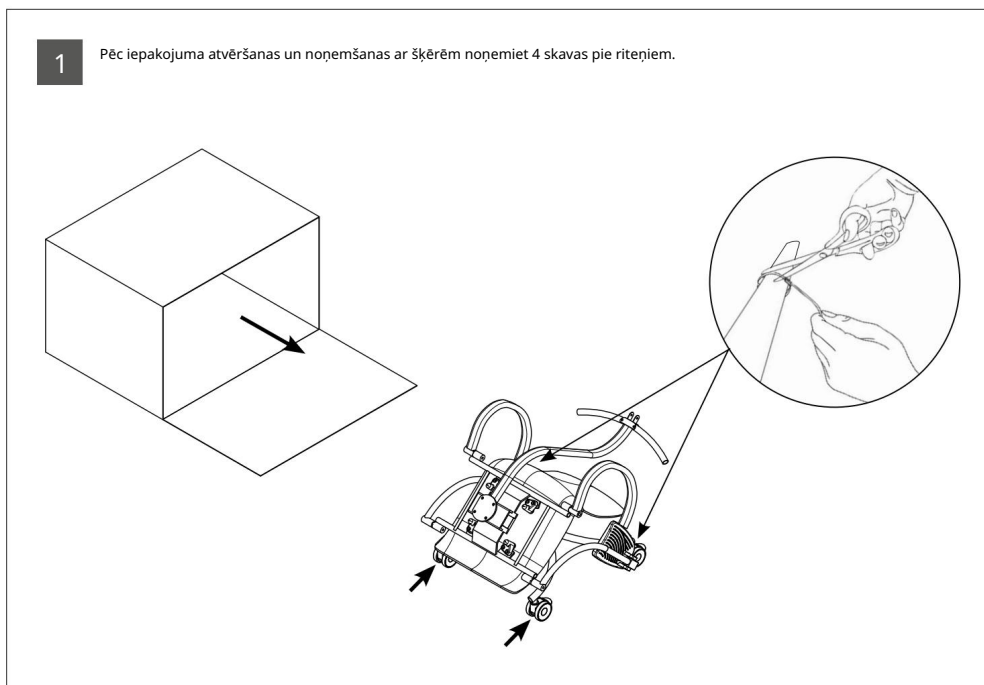

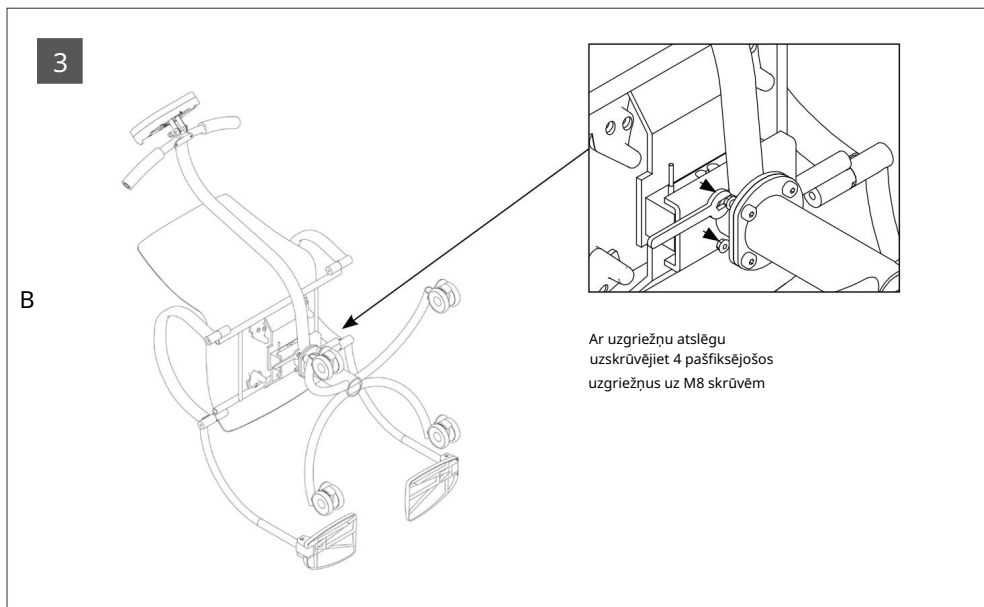
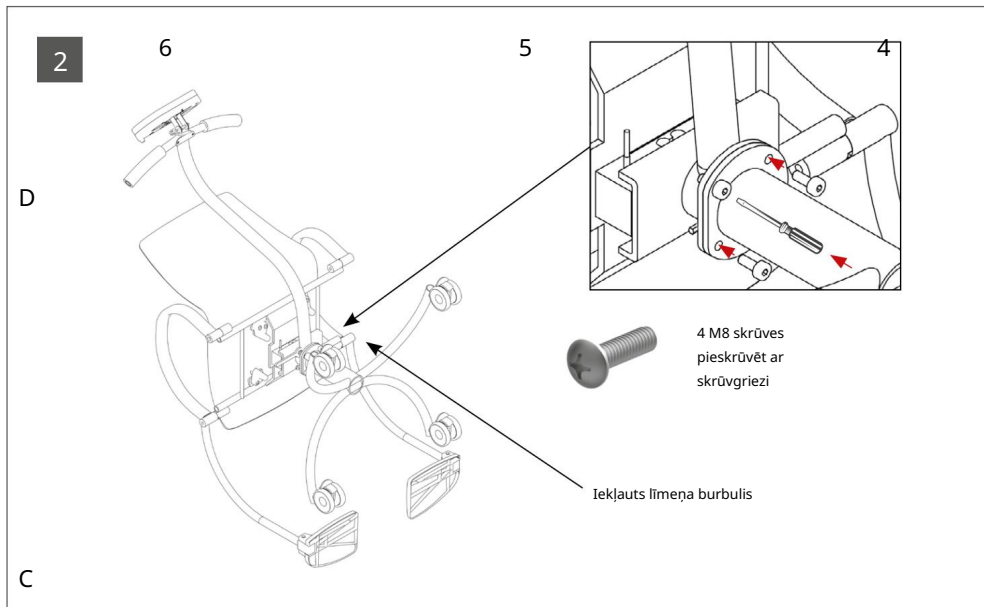

4

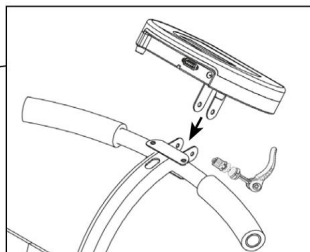
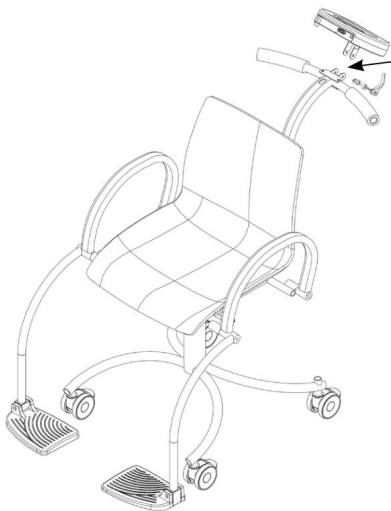

Pieskrūvējiet skatītāju ar speciālo rokturi, kas atrodams kastē.

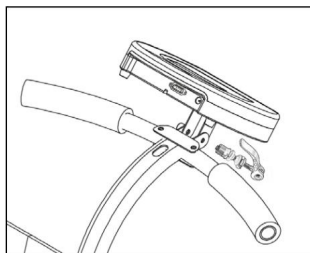

14. ATBILSTĪBA

WUNDER DIGITĀLAIS SVĒRŠANAS INSTRUMENTS: DE20 MODELIS SĒRIJAS NUMURS.....

Ar šo mēs apliecinām, ka šī ierīce ir pārbaudīta un ir veiksmīgi izturējusi funkcionālo pārbaudi.

Tas atbilst šādiem standartiem un direktīvām:

EN 45501 / EN60601-1 / EN60601-1-2



REGULA (ES) 2017/745 – Medicīnas ierīču regula

15. IDENTIFIKĀCIJAS UZLĪMES



UZMANĪBU!

Uzliktajā metroloģiskajā plāksnītē ir norādīts ražošanas gads (M YY) , piemēram, M 24 = 2024, M 25 = 2025... utt.

 <p>Ražotājs: Wunder Sa.Bi. srl Via Vecchia per Monza, 20 20056 — Trezzo sull'Adda (MI) — Itālija</p> <p>ATS. DE20 (WU150)</p> <p>Maks. = 150 kg e = 50 g Min = 1 kg T = -150 kg +5 °C / +35 °C</p> <p>T12037 rev. 0</p> <p>CE M GG 0474</p> <p>SN 0000</p>	 <p>2025-01-16</p> <p>(01)08052570460632</p> <p>(11)250116</p> <p>(21)C24010000</p> <p>IC: 00091D</p> <p>SN C24010000</p> <p>MD UDI</p> <p>IC: 00091D</p> <p>Sērijas numurs C24010000</p>	<p>2025-01- (01)080 (11)250 (21)C2</p>
<p>WUNDER Sa.Bi.Srl</p> <p>Modelis: DE20 (WU150) 12V 2A tekšēja barošana ar akumulatoru vai ārēja barošana no modeļa UES24LCP-120200SPA Starptautisks barošanas avots ar akumulatoru vai tradicionāls barošanas avots UES24LCP-120200SPA</p> <p>MATR.0000</p> <p>CE, person, square, warning, and hourglass icons</p>	<p>DE20 (WU150) Vano Batterie (01)08052570460632(11)250116(21)</p> <p>Vadītājs il manuale di istruzioni per la sostituzione della batteria (modello ricaricabile tips: RETC 7,2V 2000mAh)</p> <p>Lai nomaiņītu akumulatoru, skatiet lietotāja rokasgrāmatu (uzlādējamā modeļa tips: RETC 7,2 V 2000 mAh).</p>	
<p>SASKAŅĀ AR REGULU (ES) 2017/745 ATBILST AL REGOLAMENTO (UE) 2017/745</p> <p>CE 0425</p>		



Wunder Sa.Bi. Srl
Via Vecchia per Monza, 20
20056 Trezzo sull'Adda (MI)
Telr. +39 02 90964566
www.wunder.it